



HOJA DE DATOS EQUIPO DE AGITACION

LINEA DEL EQUIPO : SERIE R2 AGITACION LENTA

TEC-R2
Versión 1,0
Fecha: 01-2012

MARCA	:	TECAM MIXER
MODELO	:	R2
VOLTAJE	:	380 / 220 / 460 VAC
POTENCIA	:	1,1 - 3 KW
POLOS MOTOR	:	4
FRAME MOTOR	:	90 a 112
AISLAMIENTO MOTOR	:	F
PROTECCION	:	IP55
REDUCTOR	:	NMRV 63 - 90
RELACION DE REDUCCION	:	8 a 25
RPM SALIDA	:	1500
RPM MOTOR	:	60 a 190
FRECUENCIA	:	50, 60 HZ
AMPERAJE NOMINAL	:	2,7 - 5,1 A
PAR NOMINAL	:	Dep.potencia
FACTOR DE SERVICIO	:	Dep.potencia
REGIMEN SERVICIO	:	S1
TEMPERATURA AMBIENTE	:	40°C
ALTITUD	:	1000 MSNM
CARCAZA CAJA ABSORCION	:	C10
MATERIAL CARCAZA ABS.	:	ALUMINIO FUNDIDO
MONTAJE	:	FLANGE CAJA ABS.
AJUSTE ANGULAR	:	NO
DIAMETRO EJE	:	1" A 1 1/2"
LARGO ESTANDAR EJE	:	S/E
MATERIAL EJE E IMPULSOR	:	AISI 316
Nº DE IMPULSORES	:	1 o 2
TIPO IMPULSOR	:	HIDROFOIL
MODELO IMPULSOR	:	H400, H600
ACOPLAMIENTO EJE	:	MORDAZA
PESO	:	Dep.potencia
RODAMIENTO DE CARGA	:	SS 6205, SS 6206



Para motores con operación sobre los 1000 msnm se eleva la potencia de acuerdo al factor de altura y temperatura de operación.

Dimensiones flange 250

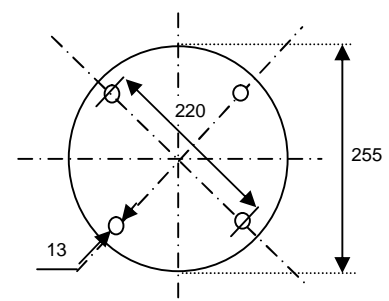

Prohibida toda reproducción parcial o total de este documento.

San Ignacio 351-F, P.Ind. Buenaventura, Quilicura Santiago-Chile, www.tecam.cl, Fono: 562-4435270.